

Beschreibung

Spannschrauben sind mechanische Spannelemente zum Abstützen, Positionieren und Spannen.

Vorteile

- schnelle Zustellung durch Betätigung des Rändels möglich
- universell einsetzbar
- schnell austauschbar
- können hohe Spannkraften übertragen

Hinweise

- Die Größe der Spannkraft ist stark abhängig vom Schmierzustand des Gewindes. Spannschrauben sollten daher stets geschmiert werden, um einen Spannkraftverlust zu vermeiden.
- Werkstoff: Vergütungsstahl

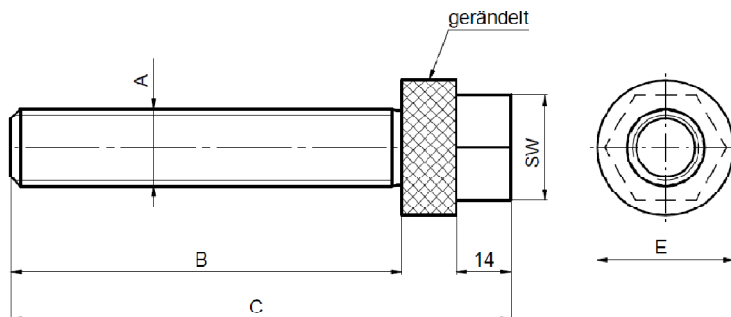
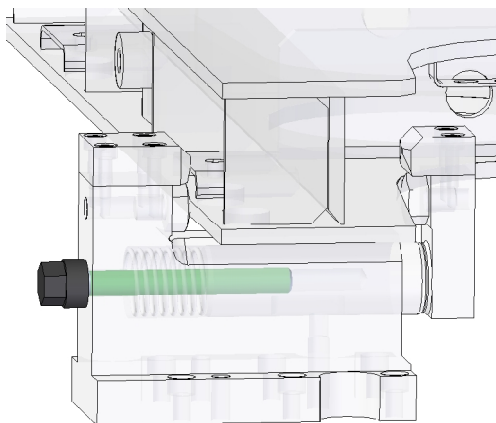

Bestell-Nr:	A	B	C	E	SW
08-0946.12XX	M12	30 ... 120	B + 28	25	19
08-0946.16XX	M16	40 ... 160	B + 28	30	24
08-0946.20XX	M20	50 ... 200	B + 28	35	27

Alle Maßangaben in mm.

Die Länge ist in Abstufungen von 10 mm zu wählen und in der Bestellnummer anzugeben.

Bestellbeispiele:

- Spannschraube mit Gewinde M16 und Länge B 60: 08-0946.1606
- Spannschraube mit Gewinde M20 und Länge B 140: 08-0946.2014

Ihr Partner für SPANNENDE IDEEN.

Dr. Matzat & Co. GmbH · Leerser Str. 13 · 08209 Auerbach · Industriegebiet West
T +49 3744 8297-0 · F +49 3744 8297-40 · www.dr-matzat.de · info@dr-matzat.de

Stand 07/10
Aktueller Stand www.dr-matzat.de
Änderungen vorbehalten