

Spannschraube mit Zapfen

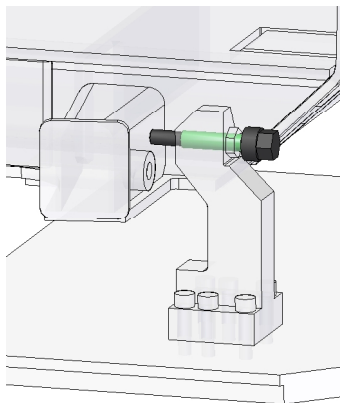

Beschreibung

Spannschrauben sind mechanische Spannelemente zum Abstützen, Positionieren und Spannen.

Vorteile

- schnelle Zustellung durch Betätigung des Rändels möglich
- universell einsetzbar
- schnell austauschbar
- können hohe Spannkraften übertragen
- gehärteter Zapfen ermöglicht verschleißarmes Spannen und verhindert das Eindringen von Spänen ins Gewinde, da dieses durch die Aufnahme verdeckt wird

Hinweise

- Der Wert der Spannkraft ist stark abhängig vom Schmierzustand des Gewindes. Spannschrauben sollten daher stets geschmiert werden um einen Spannkraftverlust zu vermeiden.
- Werkstoff: Vergütungsstahl

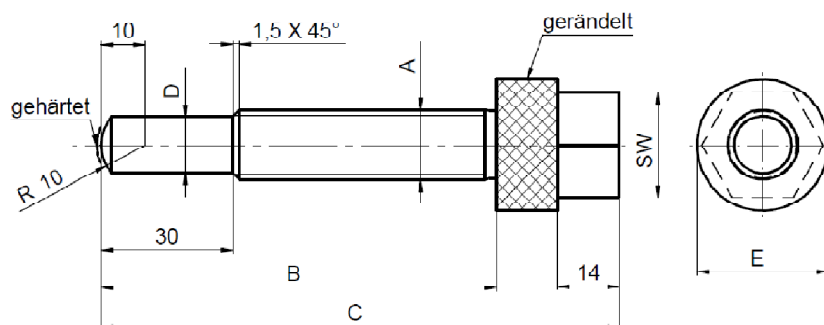
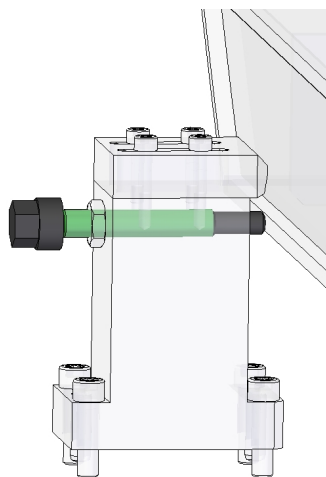

Bestell-Nr:	A	B	C	D	E	SW
08-0947.12XX	M12	50 ... 120	B + 28	9	25	19
08-0947.16XX	M16	80 ... 160	B + 28	13	30	24
08-0947.20XX	M20	100 ... 200	B + 28	16	35	27

Alle Maßangaben in mm.

Die Länge ist in Abstufungen von 10 mm zu wählen und in die Bestellnummer aufzunehmen.

Bestellbeispiele:

- Spannschraube mit Gewinde M16 und Länge B 60: 08-0947.1606
- Spannschraube mit Gewinde M20 und Länge B 140: 08-0947.2014

Ihr Partner für SPANNENDE IDEEN.

Dr. Matzat & Co. GmbH · Leerser Str. 13 · 08209 Auerbach · Industriegebiet West
T +49 3744 8297-0 · F +49 3744 8297-40 · www.dr-matzat.de · info@dr-matzat.de

Stand 07/10
Aktueller Stand www.dr-matzat.de
Änderungen vorbehalten